



Die Ausstattungsbroschüre ist keine Vertragsgrundlage.

GRUNDSÄTZLICHES

Änderungen der Materialien und der Ausstattung, sowie Ergänzungen bleiben dem Bauträger vorbehalten. Ebenso sind durch technische Gegebenheiten oder behördliche Vorschriften bedingte Änderungen gegenüber den Plänen und der Bau- und Ausstattungsbeschreibung noch möglich.

NOVEMBER 2023

AUSSTATTUNGSBROSCHÜRE

# ALLGEMEINE AUSSENANLAGEN

Die Ausstattungsbroschüre ist keine Vertragsgrundlage.  
GRUNDSÄTZLICHES  
Änderungen der Materialien und der Ausstattung, sowie Ergänzungen bleiben dem Bauträger vorbehalten. Ebenso sind durch technische Gegebenheiten oder behördliche Vorschriften bedingte Änderungen gegenüber den Plänen und der Bau- und Ausstattungsbroschüre noch möglich.

**ZUFAHRTEN, HAUPTWEGE**



Referenzbild  
Asphalt - 1 lagig

**GEHWEGE**



Referenzbild  
Wassergebundene Decke aus Kalkstein

**KLIMAFITTE PARKPLÄTZE**



Referenzbild  
Versickerungsfähige Pflasterung  
Parkplatzmarkierung: Ziegelrot

**PFLASTERMULDE**



Referenzbild  
Entwässerungsmulde  
Material: Betonsteine

**GEHWEGE, VORPLÄTZE**



Referenzbild  
Pflasterung

**PLATZ (FEUERWEHRZUFAHRT)**



Referenzbild  
Pflasterung

**RASENEINFASSUNGSSTEIN**



Referenzbild  
Material: Beton

**GARTENFLÄCHEN**



Referenzbild  
Gebrauchsrasen

**HOCHBORDSTEIN**



Referenzbild  
Material: Beton

**TIEFBORDSTEIN**



Referenzbild  
Material: Beton

**ENTWÄSSERUNGSRINNE**



Referenzbild  
Entwässerungsrinne, befahrbar

**HOFABLAUF**



Referenzbild  
Einlaufschacht, befahrbar

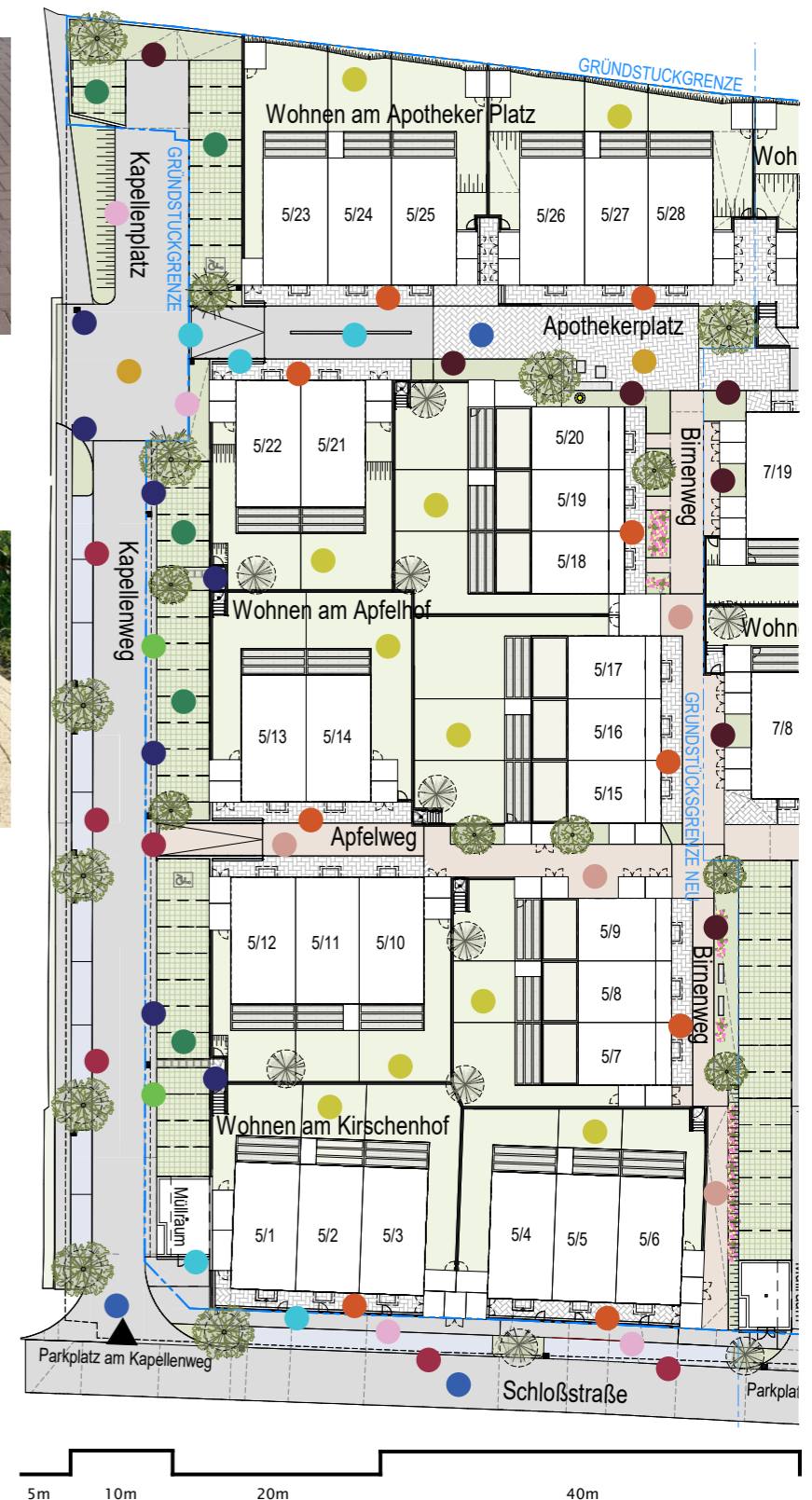

LAGEPLAN BAUABSCHNITT 1

Die Ausstattungsbroschüre ist keine Vertragsgrundlage.  
GRUNDSÄTZLICHES  
Änderungen der Materialien und der Ausstattung, sowie Ergänzungen bleiben dem Bauträger vorbehalten. Ebenso sind durch technische Gegebenheiten oder behördliche Vorschriften bedingte Änderungen gegenüber den Plänen und der Bau- und Ausstattungsbeschreibung noch möglich.

**OBERFLÄCHEN/EINFASSUNGEN**

**ABFALLBEHÄLTER** ●



Referenzbild  
Abfallbehälter

**SITZGARNITUR** ●



Referenzbild  
Sitzbank mit Armlehne und Tisch

**HANDLAUF** ●



Referenzbild  
Handlauf aus Stahl  
inkl. Befestigung, verzinkt

**PAKETKASTEN** ●



Referenzbild  
Paketabholstation

**MASTENLEUCHE** ●



Referenzbild  
Mastenleuchte

**POLLERLEUCHE** ●



Referenzbild  
Pollerleuchte

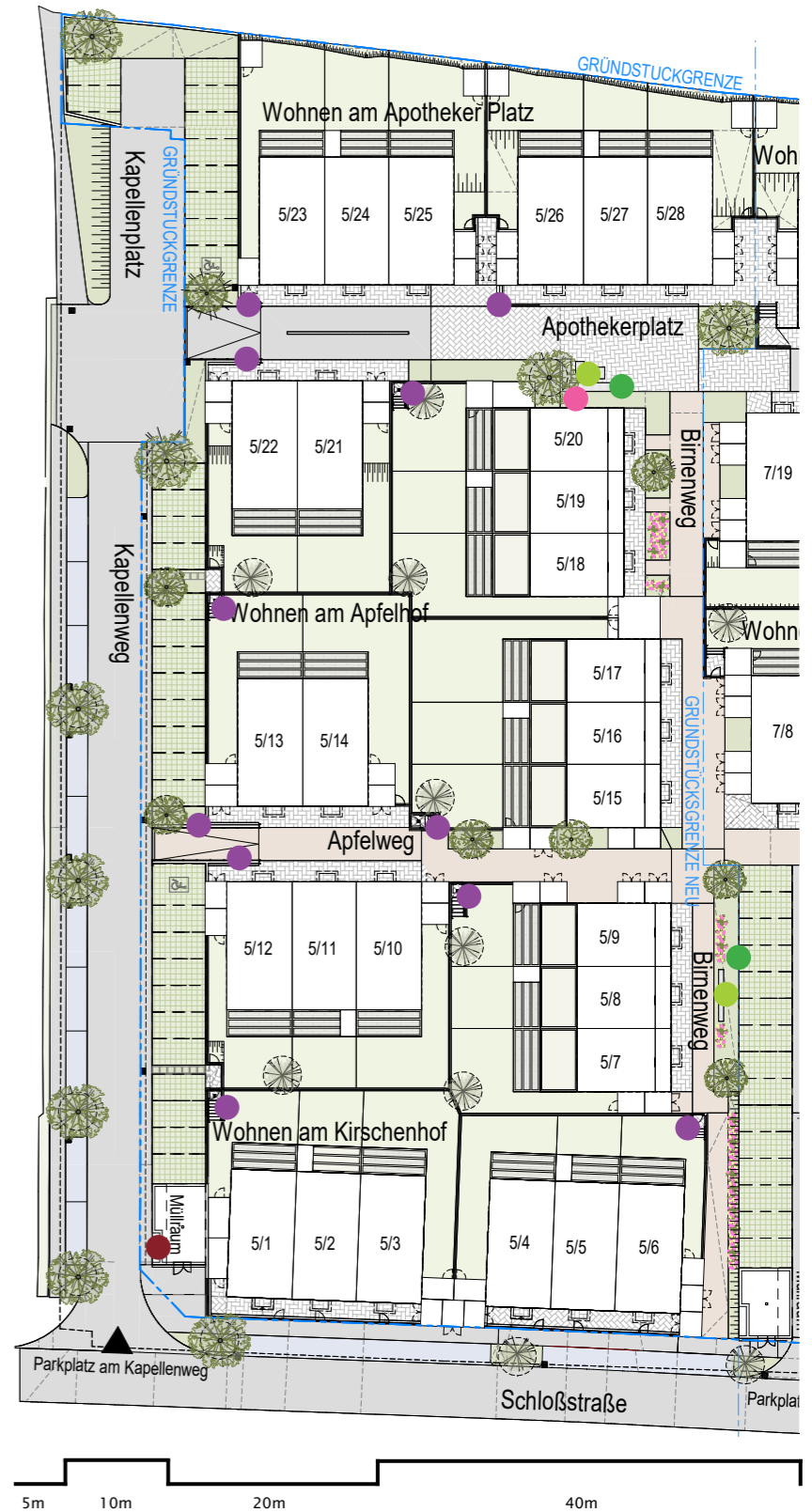

LAGEPLAN BAUABSCHNITT 1

Die Ausstattungsbroschüre ist keine Vertragsgrundlage.  
GRUNDSÄTZLICHES  
Änderungen der Materialien und der Ausstattung, sowie Ergänzungen bleiben dem Bauträger vorbehalten. Ebenso sind durch technische Gegebenheiten oder behördliche Vorschriften bedingte Änderungen gegenüber den Plänen und der Bau- und Ausstattungsbeschreibung noch möglich.

**AUSSTATTUNG**

# AUSSENANLAGEN PRIVAT

Die Ausstattungsbroschüre ist keine Vertragsgrundlage.  
GRUNDSÄTZLICHES  
Änderungen der Materialien und der Ausstattung, sowie Ergänzungen bleiben dem Bauträger vorbehalten. Ebenso sind durch technische Gegebenheiten oder behördliche Vorschriften bedingte Änderungen gegenüber den Plänen und der Bau- und Ausstattungsbeschreibung noch möglich.

**PERGOLA DACHTERRASSE**



Referenzbild  
Holzriegelkonstruktion

**VORDACH EINGANG**

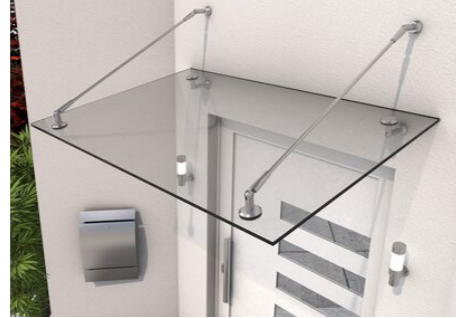

Referenzbild  
Glasvordach:  
Nurglas abgehängt, inkl.  
Nirobefestigung

**ABSTURZSICHERUNG DACHTERRASSE**

Metallgeländer

**EINFRIEDUNG/ZAUN**



Referenzbild  
Doppeltstabmattenzaun  
Sockel - Sichtbeton

**GARTENTOR**



Referenzbild  
Stabgittertor, verzinkt

**FAHRRAD-/LAGERBOX**



Referenzbild  
Holzriegelkonstruktion mit Pultdach

**PERGOLA TERRASSE**



Referenzbild  
Holzriegelkonstruktion mit Pultdach

**SICHTSCHUTZ**



Referenzbild  
Holzkonstruktion



LAGEPLAN BAUABSCHNITT 1

Die Ausstattungsbroschüre ist keine Vertragsgrundlage.  
GRUNDSÄTZLICHES  
Änderungen der Materialien und der Ausstattung, sowie Ergänzungen bleiben dem Bauträger vorbehalten. Ebenso sind durch technische Gegebenheiten oder behördliche Vorschriften bedingte Änderungen gegenüber den Plänen und der Bau- und Ausstattungsbroschüre noch möglich.

# FASSADENGESTALTUNG

Die Ausstattungsbroschüre ist keine Vertragsgrundlage.  
GRUNDSÄTZLICHES  
Änderungen der Materialien und der Ausstattung, sowie Ergänzungen bleiben dem Bauträger vorbehalten. Ebenso sind durch technische Gegebenheiten oder behördliche Vorschriften bedingte Änderungen gegenüber den Plänen und der Bau- und Ausstattungsbeschreibung noch möglich.



**HAUS TYP 1**

**FASSADE**



Referenzbild  
Silikonharzputz  
Farbe: Palazzo 105

**DESIGNFASSADE**



Referenzbild  
Designfassade Lärche Kontrastline vertikal  
Holzöl: Outback 02, Feder: Schwarz

**PLATTENBELAG  
BALKON/TERRASSE**

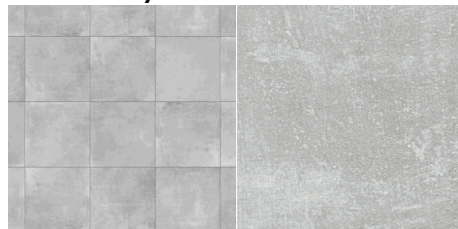

Referenzbild  
Flatstone light Gray  
Format: 60x60x2

**ALU**

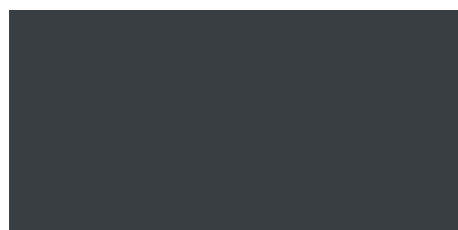

Referenzbild  
Fensterrahmen, Fensterbank,  
Dachrinne, Rollläden, Haustür  
Farbe: RAL 7016 - Anthrazit

**HAUS TYP 2**

**FASSADE**



Referenzbild  
Silikonharzputz  
Farbe: Grau 20

**DESIGNFASSADE**

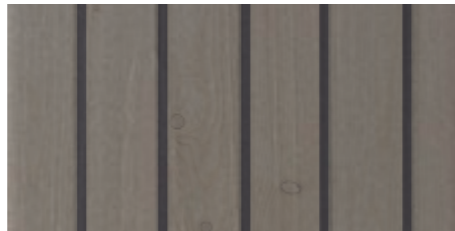

Referenzbild  
Designfassade Lärche Kontrastline vertikal  
Holzöl: Island 03, Feder: Schwarz

**PLATTENBELAG  
BALKON/TERRASSE**

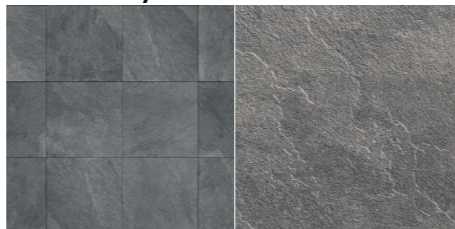

Referenzbild  
Flatstone dark Grey  
Format: 60x60x2

**ALU**



Referenzbild  
Fensterrahmen, Fensterbank,  
Dachrinne, Rollläden, Haustür  
Farbe: RAL 9006 - Weißaluminium

**HAUS TYP 3**

**FASSADE**



Referenzbild  
Silikonharzputz  
Farbe: Weiß

**DESIGNFASSADE**



Referenzbild  
Designfassade Lärche Kontrastline vertikal  
Holzöl: Outback 02, Feder: Schwarz

**PLATTENBELAG  
BALKON/TERRASSE**



Referenzbild  
Flatstone Creme  
Format: 60x60x2

**ALU**

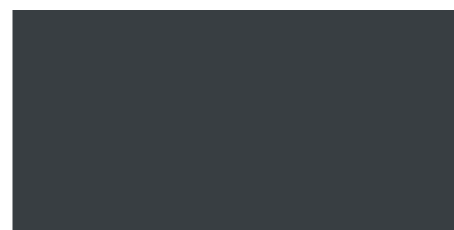

Referenzbild  
Fensterrahmen, Fensterbank,  
Dachrinne, Rollläden, Haustür  
Farbe: RAL 7016 - Anthrazit

**HAUS TYP 4**

**FASSADE**



Referenzbild  
Silikonharzputz  
Farbe: Weiß

**DESIGNFASSADE**

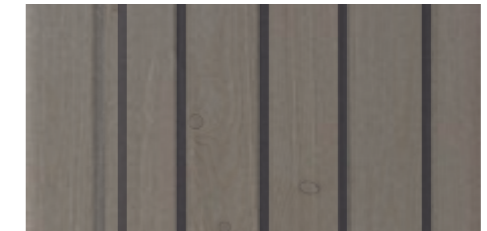

Referenzbild  
Designfassade Lärche Kontrastline vertikal  
Holzöl: Island 03, Feder: Schwarz

**PLATTENBELAG  
BALKON/TERRASSE**



Referenzbild  
Flatstone creme  
Format: 60x60x2

**ALU**

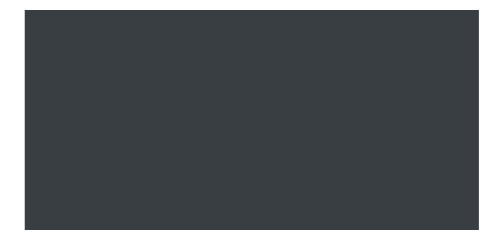

Referenzbild  
Fensterrahmen, Fensterbank,  
Dachrinne, Rollläden, Haustür  
Farbe: RAL 7016 - Anthrazit

Die Ausstattungsbroschüre ist keine Vertragsgrundlage.  
GRUNDSÄTZLICHES  
Änderungen der Materialien und der Ausstattung, sowie Ergänzungen bleiben dem Bauträger vorbehalten. Ebenso sind durch technische Gegebenheiten oder behördliche Vorschriften bedingte Änderungen gegenüber den Plänen und der Bau- und Ausstattungsbeschreibung noch möglich.

# INNENAUSSTATTUNG

Die Ausstattungsbroschüre ist keine Vertragsgrundlage.  
GRUNDSÄTZLICHES  
Änderungen der Materialien und der Ausstattung, sowie Ergänzungen bleiben dem Bauträger vorbehalten. Ebenso sind durch technische Gegebenheiten oder behördliche Vorschriften bedingte Änderungen gegenüber den Plänen und der Bau- und Ausstattungsbeschreibung noch möglich.

**KST-ALU FENSTER UND TÜREN**

**HAUS TYP 1**

Farbe Aluminium: Anthrazit RAL 7016  
Fensteroliven Atlanta Weiss  
Fensterbank Innen: Weiss  
Fensterbank Außen: Anthrazit RAL 7016  
Integrierte Rolladen: Anthrazit RAL 7016

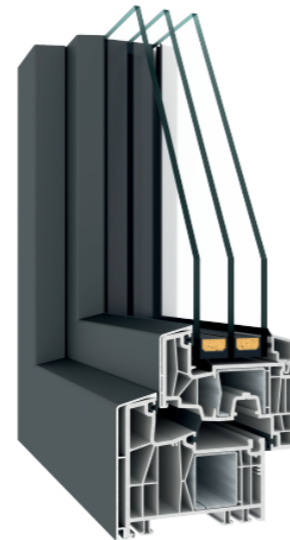

Referenzbild  
Kunststoff-Alu-Fenster  
Anthrazit

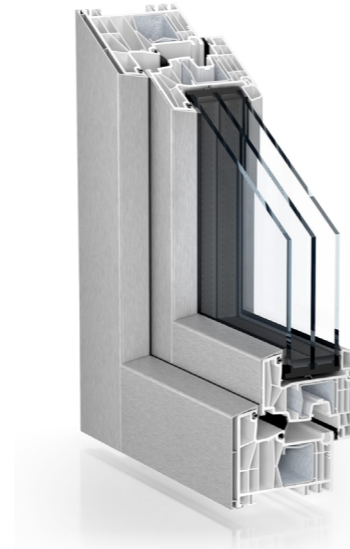

Referenzbild  
Kunststoff-Alu-Fenster  
Weissaluminium



Referenzbild  
Fensterbank Innen



Referenzbild  
Olive Fenster



Referenzbild  
Rolladen Weissaluminium

**HAUS TYP 2**

Farbe Aluminium: Weissaluminium 9006  
Fensteroliven Atlanta Weiss  
Fensterbank Innen: Weiss  
Fensterbank Außen: Weissaluminium 9006  
Integrierte Rolladen: Weissaluminium 9006

**HAUS TYP 3**

Farbe Aluminium: Anthrazit RAL 7016  
Fensteroliven Atlanta Weiss  
Fensterbank Innen: Weiss  
Fensterbank Außen: Anthrazit RAL 7016  
Integrierte Rolladen: Anthrazit RAL 7016

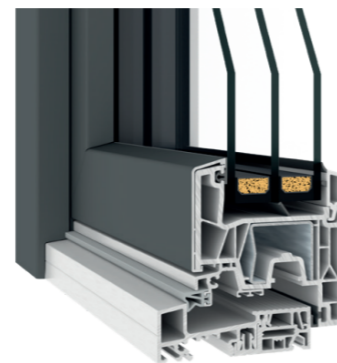

Referenzbild  
Terrassen-/Balkontür  
Anthrazit



Referenzbild  
Terrassen-/Balkontür  
Weissaluminium



Referenzbild  
Fensterbank Aussen

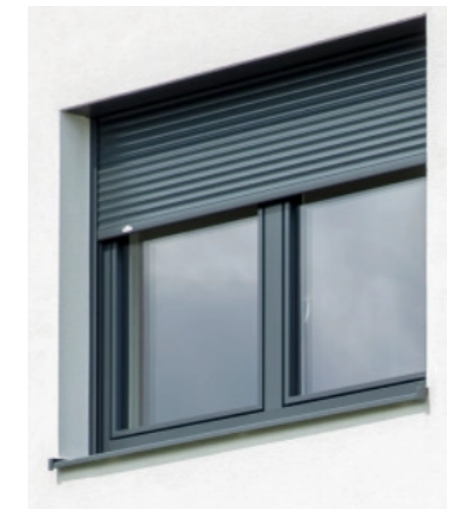

Referenzbild  
Rolladen Weissaluminium

**HAUS TYP 4**

Farbe Aluminium: Anthrazit RAL 7016  
Fensteroliven Atlanta Weiss  
Fensterbank Innen: Weiss  
Fensterbank Außen: Anthrazit RAL 7016  
Integrierte Rolladen: Anthrazit RAL 7016

Die Ausstattungsbroschüre ist keine Vertragsgrundlage.  
GRUNDSÄTZLICHES  
Änderungen der Materialien und der Ausstattung, sowie Ergänzungen bleiben dem Bauträger vorbehalten. Ebenso sind durch technische Gegebenheiten oder behördliche Vorschriften bedingte Änderungen gegenüber den Plänen und der Bau- und Ausstattungsbeschreibung noch möglich.

**HAUSEINGANGSTÜREN**

Holztürblatt mit Glasfeld und Anstrich  
inkl. Stoßgriff, Türdrücker

Haus Typ 1:  
Hauseingangstür: Anthrazit RAL 7016

Haus Typ 2:  
Hauseingangstür: Weissaluminium 9006

Haus Typ 3:  
Hauseingangstür: Anthrazit RAL 7016

Haus Typ 4:  
Hauseingangstür: Anthrazit RAL 7016



Referenzbild  
Hauseingangstür  
Farbe Anthrazit 7016



Referenzbild  
Hauseingangstür  
Farbe Weissaluminium 9006



Referenzbild  
Stoßgriff und Türdrücker  
Hauseingangstür



Referenzbild  
Innentür



Referenzbild  
Türdrücker

**INNENTÜREN**

Standardtüren Röhrenspaneinlage, weiss, lackiert, mit geradem Drücker, sturzhöhe 2,00m. In allen Haustypen identisch.

Die Ausstattungsbroschüre ist keine Vertragsgrundlage.  
GRUNDSÄTZLICHES  
Änderungen der Materialien und der Ausstattung, sowie Ergänzungen bleiben dem Bauträger vorbehalten. Ebenso sind durch technische Gegebenheiten oder behördliche Vorschriften bedingte Änderungen gegenüber den Plänen und der Bau- und Ausstattungsbeschreibung noch möglich.

**MALEREI**

Spachteln und Ausmalen  
Anstrich: Innendispersion Standardweiss

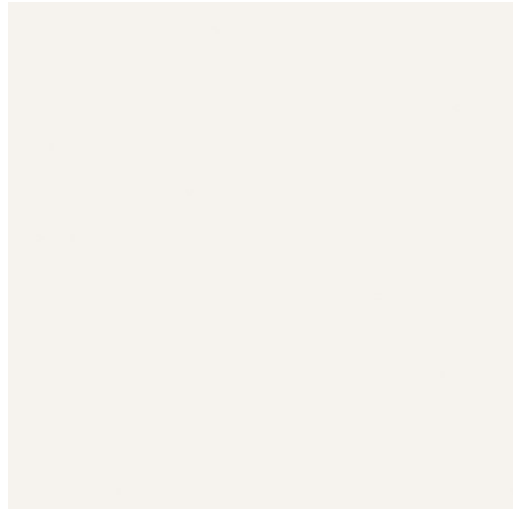

*Referenzbild*  
Innendispersion Standardweiss

**WANDFLIESEN**

Farbe: Beige 30x60cm  
Fuge: PCI 22 Sandgrau

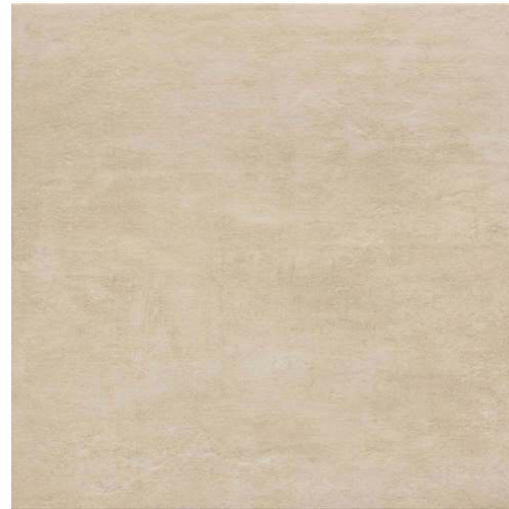

*Referenzbild*  
Wandfliese Beige

**BODENFLIESEN**

Farbe: Beige 30x60cm  
Fuge: PCI 22 Sandgrau



*Referenzbild*  
Bodenfliese Beige

**BODENBELAG**

Laminat: Eiche inkl. Dekorgleicher Sockelleiste und Übergangsschienen/Abschlussprofile in Aluoptik bei Türschwellen und Belagwechsel



*Referenzbild*  
Laminat Eiche

**STIEGE ERDGESCHOSS**

Stiege aus Holz



*Referenzbild*  
Holzbelag Stiege

**STIEGE OBERGESCHOSS**

Stiege aus Holz



*Referenzbild*  
Stiege aus Holz ohne Setzstufe

**HANDLAUF**

Holzhandlauf

Die Ausstattungsbroschüre ist keine Vertragsgrundlage.  
GRUNDSÄTZLICHES  
Änderungen der Materialien und der Ausstattung, sowie Ergänzungen bleiben dem Bauträger vorbehalten. Ebenso sind durch technische Gegebenheiten oder behördliche Vorschriften bedingte Änderungen gegenüber den Plänen und der Bau- und Ausstattungsbeschreibung noch möglich.

**WAND- UND BODENoberflächen**

# SANITÄRGEGENSTÄNDE

Die Ausstattungsbroschüre ist keine Vertragsgrundlage.  
GRUNDSÄTZLICHES  
Änderungen der Materialien und der Ausstattung, sowie Ergänzungen bleiben dem Bauträger vorbehalten. Ebenso sind durch technische Gegebenheiten oder behördliche Vorschriften bedingte Änderungen gegenüber den Plänen und der Bau- und Ausstattungsbeschreibung noch möglich.

**BADEWANNE**

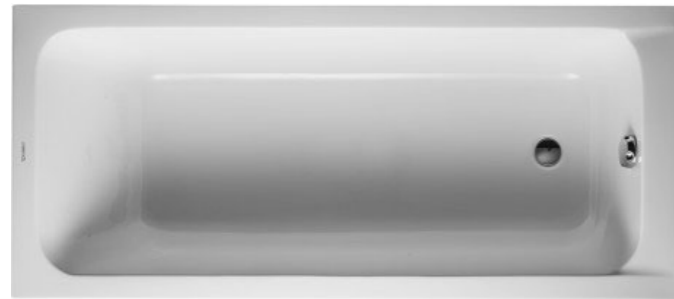

Referenzbild  
Rechteck-Badewanne  
Abmessungen: 170x75cm

**DUSCHTASSE**



Referenzbild  
Duschtasse  
Abmessungen: 90x90cm

**DUSCHBRAUSE**



Referenzbild  
Wandstangenset inkl.  
Duschbrause

**DUSCHTRENNWAND**



Referenzbild  
EckEinstieg  
Abmessungen 90x90cm

**HEIZKÖRPER**



Referenzbild  
Heizkörper  
600x1550mm

**WANNENBATTERIE**



Referenzbild  
Einhand-Wannenbatterie

**WANNENBATTERIE**



Referenzbild  
Einhand-Brausebatterie

**DUSCHRINNE (WELLNESSBAD)**



Referenzbild  
Duschrinne

**WASCHTISCH**



Referenzbild  
Waschisch 60cm

**WASCHTISCHBATTERIE**



Referenzbild  
Waschtisch Einhand-  
Einlochbatterie

**WC**



Referenzbild  
Wand WC Tiefspüler

**WC-SITZ**



Referenzbild  
WC-Sitz ohne  
Absenkautomatik

**WC-BETÄTIGUNGSPLATTE**



Referenzbild  
Betätigungsplatte für  
2-Mengenspülung

Die Ausstattungsbroschüre ist keine Vertragsgrundlage.  
GRUNDSÄTZLICHES  
Änderungen der Materialien und der Ausstattung, sowie Ergänzungen bleiben dem Bauträger vorbehalten. Ebenso sind durch technische Gegebenheiten oder behördliche Vorschriften bedingte Änderungen gegenüber den Plänen und der Bau- und Ausstattungsbeschreibung noch möglich.

**EINRICHTUNG BAD**

**WASCHTISCH**



*Referenzbild*  
Waschtisch 45cm

**WASCHTISCHBATTERIE**



*Referenzbild*  
Waschtisch Einhand-  
Einlochbatterie

**WC**



*Referenzbild*  
Wand WC Tiefspüler

**WC-SITZ**



*Referenzbild*  
WC-Sitz ohne  
Absenkautomatik

**WC-BETÄTIGUNGSPLATTE**



*Referenzbild*  
Betätigungs-  
klappe für  
2-Mengenspülung

Die Ausstattungsbroschüre ist keine Vertragsgrundlage.  
GRUNDSÄTZLICHES  
Änderungen der Materialien und der Ausstattung, sowie Ergänzungen bleiben dem Bauträger vorbehalten. Ebenso sind durch technische Gegebenheiten oder behördliche Vorschriften bedingte Änderungen gegenüber den Plänen und der Bau- und Ausstattungsbeschreibung noch möglich.